

ALL NEW
Rush



ALL NEW *Rush*



Focos Led
Delanteros ^



Focos Led
Posteriores ^



Llantas de Aleación
16" y 17" ^



^ Espejos exteriores con ajuste
eléctrico y señalizador



Rieles de
techo

Gran
Altura

Diseño Exterior

ALL NEW
Rush

Diseño Interior

- Consola central bi-tono
- Generoso y confortable espacio en cabina
- Sistema de ventilación posterior
- Alta capacidad de almacenamiento



EQUIPAMIENTO

ALL NEW
Rush

Versatilidad y confort para todos

Con un equipamiento destacado en su categoría, All New Toyota Rush cuenta con un sistema Smart Start que permite encenderlo y apagarlo sin manipular la llave y solo presionando un botón.



Radio Touch de 7" 
con Android Auto/
Apple CarPlay



Botón 
de encendido



Aire 
acondicionado
automático

SEGURIDAD

ALL NEW
Rush

Destacado por su nivel de seguridad superior

Incluye sistema de frenado ABS con EBD, complementado con Control de Estabilidad (VSC) y Asistente de Arranque en Pendientes (HAC).

Las maniobras de estacionamiento son más sencillas gracias a sus sensores posteriores y su cámara de retroceso.

Y para garantizar la seguridad de todos sus pasajeros, cuenta con 6 airbags.



6 Airbags ^

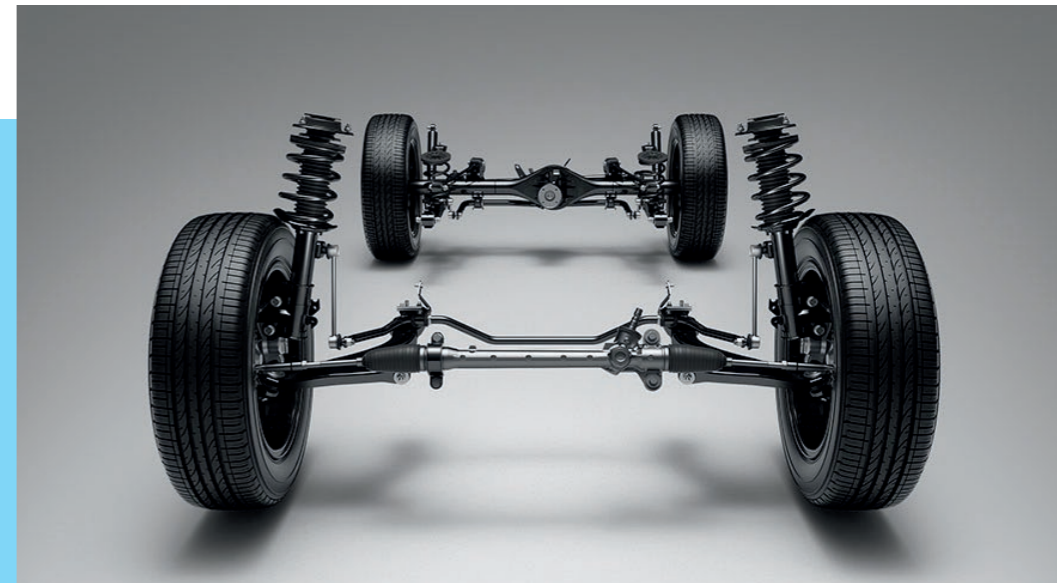

Control de Estabilidad (VSC) ^

	Versión	Rush 1.5 XLI MT	Rush 1.5 XLI AT	Rush 1.5 XEI MT	Rush 1.5 XEI AT
MOTOR Y SUSPENSIÓN	Transmisión	5 MT	AT	5 MT	AT
	Cilindrada (cc)	1.496			
	Dirección	Piñón y cremallera, asistida electrónicamente EPS			
	Tipo de Combustible	Gasolina			
	Rendimiento carretera (km/lt)*	16,9	16,4	16,9	16,4
	Rendimiento ciudad (km/lt)*	11,8	11,6	11,8	11,6
	Rendimiento mixto (km/lt)*	14,5	14,3	14,5	14,3
	Potencia máxima (hp/rpm)	102 / 6.000			
	Torque máximo (nm/rpm)	134 / 4.200			
	Suspensión delantera	Independiente tipo McPherson con barra estabilizadora			
Suspensión trasera	Eje rígido Multi-link con barra estabilizadora				
DIMENSIONES	Largo total (mm)	4.435			
	Ancho total (mm)	1.695			
	Alto total (mm)	1.705			
	Distancia libre al suelo (mm)	220			
	Capacidad de estanque	45 lt			
INTERIOR	Aire acondicionado automático	SI			
	Aire acondicionado trasero	SI			
	Asientos	Tela			Tela High
	Asiento piloto regulable en altura	SI			
	2da. Fila	Abatibles 60:40, deslizables			
	3ra. Fila	Abatibles 50:50			
	Dirección eléctrica sensible a la velocidad	SI			
	Espejos retrovisores eléctricos	SI			
	Botón de encendido	SI			
	Sistema de audio	Pantalla Touch de 7 pulgadas, compatible con Apple Carplay y Android Auto			
	Parlantes	6			8
	Panel multifunción	SI			
	Portavasos	7 delanteros, 4 en segunda fila y 2 en la tercera			
	Volante	Poliuretano			Cuero
	Visera con espejo y luz (Pasajero)	SI (Pasajero)			SI (Conductor y pasajero)
	Mandos al volante	Control de audio		Control de audio y teléfono	
	Tomacorriente de 12V	1era. fila		1era., 2da. y 3era. fila	
EXTERIOR	Llantas aleación bi-tono	16"		17"	
	Medidas de neumáticos	215 / 65 R16		215 / 60 R17	
	Apertura de puertas a distancia	SI			
	Espejos abatibles eléctricamente	NO		SI	
	Faros delanteros	LED		LED con detalle ahumado	
	Neblineros	SI			
	Encendido de luces frontales	Manual		Automáticas	
	Faros posteriores	LED			
	Neumático de repuesto	Acero		Aleación	
	Riel de techo	SI			
SEGURIDAD	Airbags (6)	SI			
	ABS con EBD	SI			
	Ayuda de subida en pendiente (HAC)	SI			
	Señal de frenado de emergencia (ESS)	SI			
	Control de estabilidad (VSC)	SI			
	Cámara de retroceso	SI			
	Sensores de retroceso	SI			

ALL NEW Rush



Apple CarPlay



androidauto

DIMENSIONES

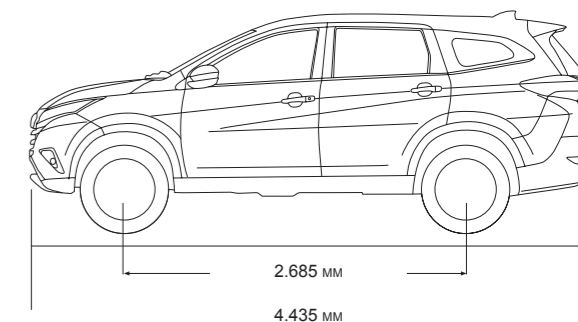
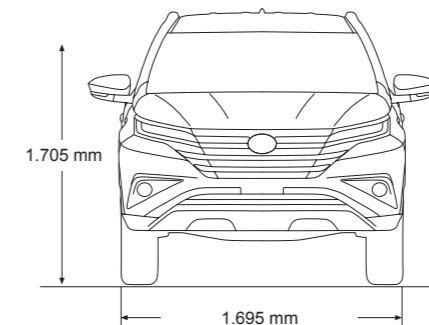

COLORES DISPONIBLES



Plata metalizado / 1E7



Negro metalizado / X12



Rojo metalizado / 3Q3



Blanco / W09

Valores de consumo de combustible han sido obtenidos en mediciones de laboratorio según ciclo de ensayo de la Comunidad Europea, homologadas en el MTT. Más información en www.consumovehicular.cl

Impreso en Chile. Septiembre de 2020.

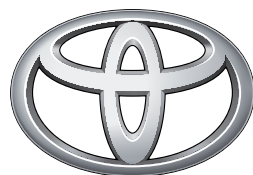

TOYOTA